

YOTO

Vrtna ostava





Bosanski

UPOZORENJE

Opasnost od gušenja i povreda. Nikada ne dozvolite djeci da ulaze u unutrašnjost kutije ili da se igraju u njoj jer se poklopac može zatvoriti i uzrokovati nedostatak zraka. Ne ostavljajte poklopac otvoren na vjetru jer se može naglo zatvoriti ili oštetiti šarke. Ne odlažite zapaljive materije ili predmete koji emituju visoku toplotu u unutrašnjost. Redovno provjeravajte spojeve kako bi osigurali stabilnost konstrukcije.

Hrvatski

UPOZORENJE

Opasnost od gušenja i ozljeda. Nikada ne dopustite djeci da ulaze u unutrašnjost kutije ili da se igraju u njoj jer se poklopac može zatvoriti i uzrokovati nedostatak kisika. Ne ostavljajte poklopac otvoren na vjetru jer se može naglo zatvoriti ili oštetiti šarke. Ne odlažite zapaljive materije ili predmete koji emitiraju visoku toplinu u unutrašnjost. Redovito provjeravajte spojeve radi stabilnosti.

Slovenščina

OPOZORILO

Nevarnost zadušitve in poškodb. Nikoli ne dovolite otrokom da vstopajo v notranjost škatle ali se v njej igrajo saj se pokrov lahko zapre in povzroči pomanjkanje zraka. Pokrova ne puščajte odprtega v vetru saj se lahko nenadoma zapre ali poškoduje tečaje. V notranjosti ne shranjujte vnetljivih snovi ali predmetov ki oddajajo visoko toploto. Redno preverjajte spoje da zagotovite stabilnost konstrukcije.

Italiano

AVVERTENZA

Pericolo di soffocamento e lesioni. Non permettere mai ai bambini di entrare all'interno della scatola o di giocare poiché il coperchio potrebbe chiudersi e causare mancanza d'aria. Non lasciare il coperchio aperto in caso di vento poiché potrebbe chiudersi improvvisamente o danneggiare le cerniere. Non conservare all'interno sostanze infiammabili o oggetti che emettono calore elevato. Controllare regolarmente i collegamenti per la stabilità.

English

WARNING

Suffocation and injury hazard. Never allow children to get inside the storage box or play inside it as the lid may close and cause lack of air. Do not leave the lid open in windy conditions as it may slam shut or damage the hinges. Do not store flammable materials or items that emit high heat inside. Regularly check the connections to ensure the stability of the structure.

Srpski

UPOZORENJE

Opasnost od gušenja i povreda. Nikada ne dozvolite deci da ulaze u unutrašnjost kutije ili da se igraju u njoj jer se poklopac može zatvoriti i uzrokovati nedostatak vazduha. Ne ostavljajte poklopac otvoren na vetru jer se može naglo zatvoriti ili oštetiti šarke. Ne odlažite zapaljive materije ili predmete koji emituju visoku toplotu u unutrašnjost. Redovno proveravajte spojeve radi stabilnosti konstrukcije.

Deutsch

ACHTUNG

Erstickungs- und Verletzungsgefahr. Lassen Sie Kinder niemals in das Innere der Box klettern oder darin spielen da der Deckel schließen und zu Luftmangel führen kann. Lassen Sie den Deckel bei Wind nicht offen stehen da er zuschlagen oder die Scharniere beschädigen kann. Lagern Sie keine brennbaren Stoffe oder Gegenstände die hohe Hitze abgeben im Inneren. Überprüfen Sie regelmäßig die Verbindungen auf Stabilität.

Français

ATTENTION

Risque d'étouffement et de blessure. Ne laissez jamais les enfants grimper à l'intérieur de la boîte ou y jouer car le couvercle pourrait se fermer et provoquer un manque d'air. Ne laissez pas le couvercle ouvert par grand vent car il pourrait se refermer brusquement ou endommager les charnières. Ne stockez pas de matières inflammables ou d'objets dégageant une forte chaleur à l'intérieur. Vérifiez régulièrement les fixations pour la stabilité.

UPUTSTVO ZA SKLAPANJE

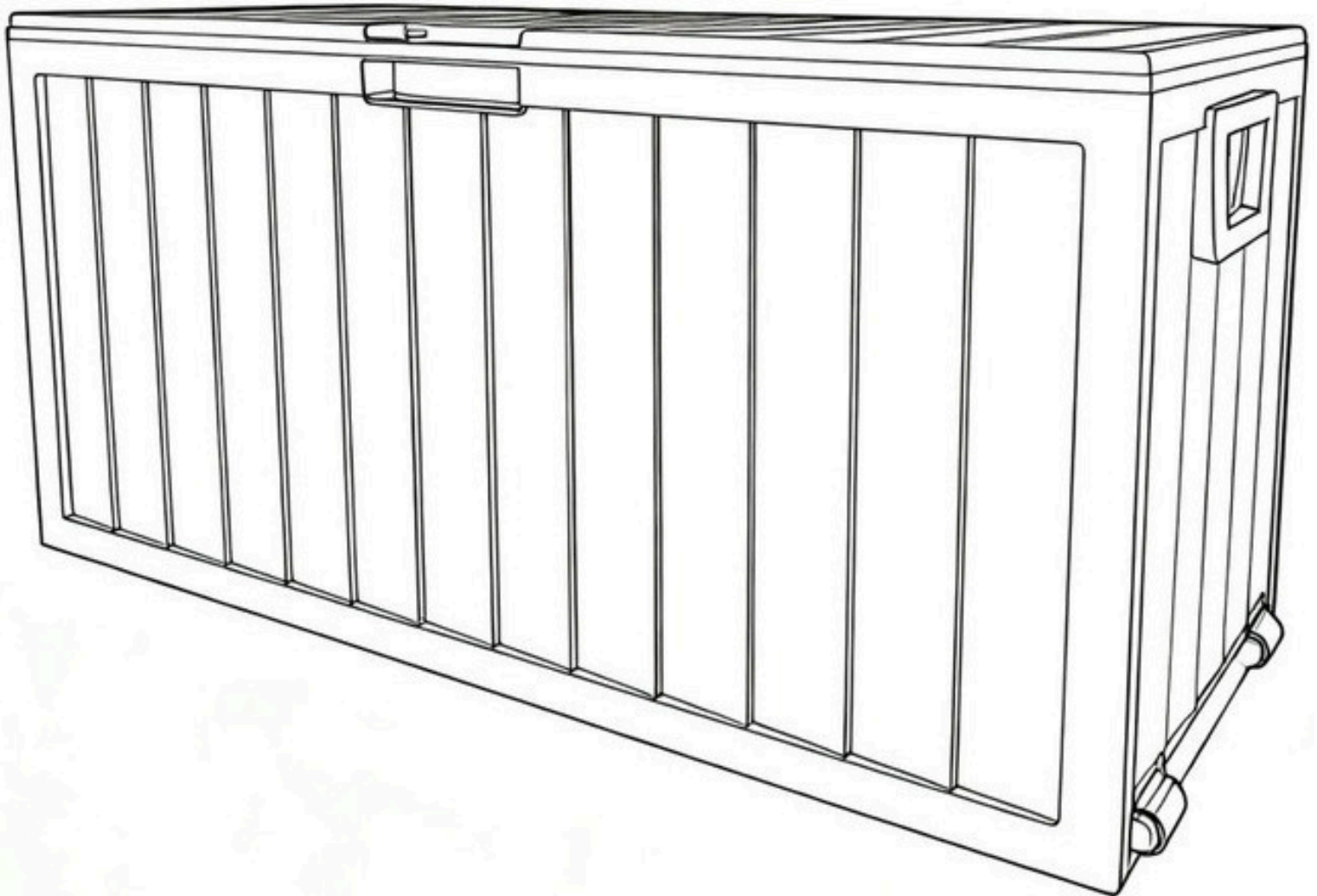

VRTNA OSTAVA

LISTA DIJELOVA

A

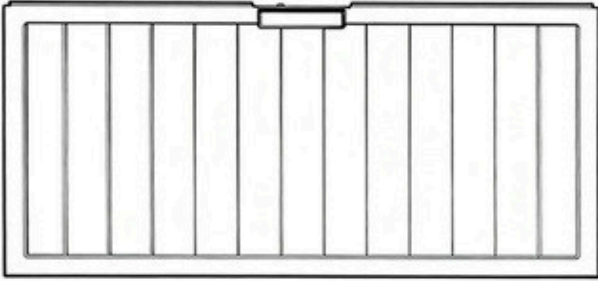

PREDNJI PANEL

B

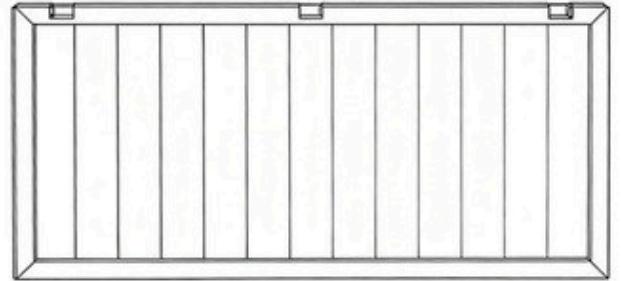

STRAŽNJI PANEL

C (prednja strana)

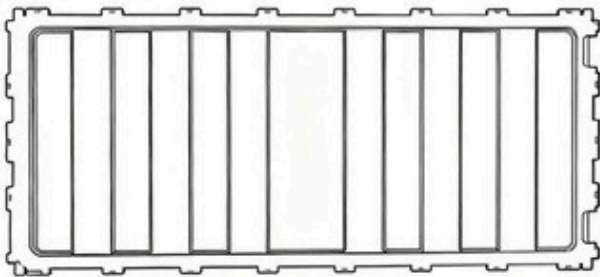

**DONJI PANEL
(PREDNJA STRANA)**

C (zadnja strana)

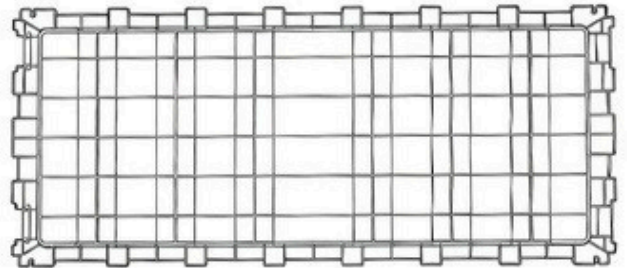

**DONJI PANEL
(ZADNJA STRANA)**

D

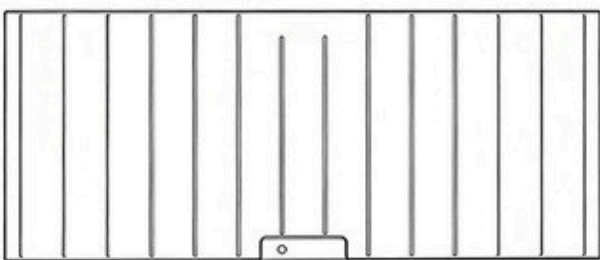

POKLOPAC

E

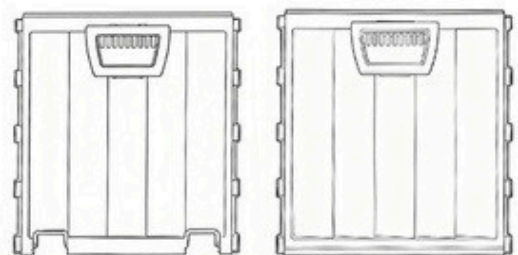

**DESNA
STRANA**

**LIJEVA
STRANA**



x 3



x 2



x 2

1

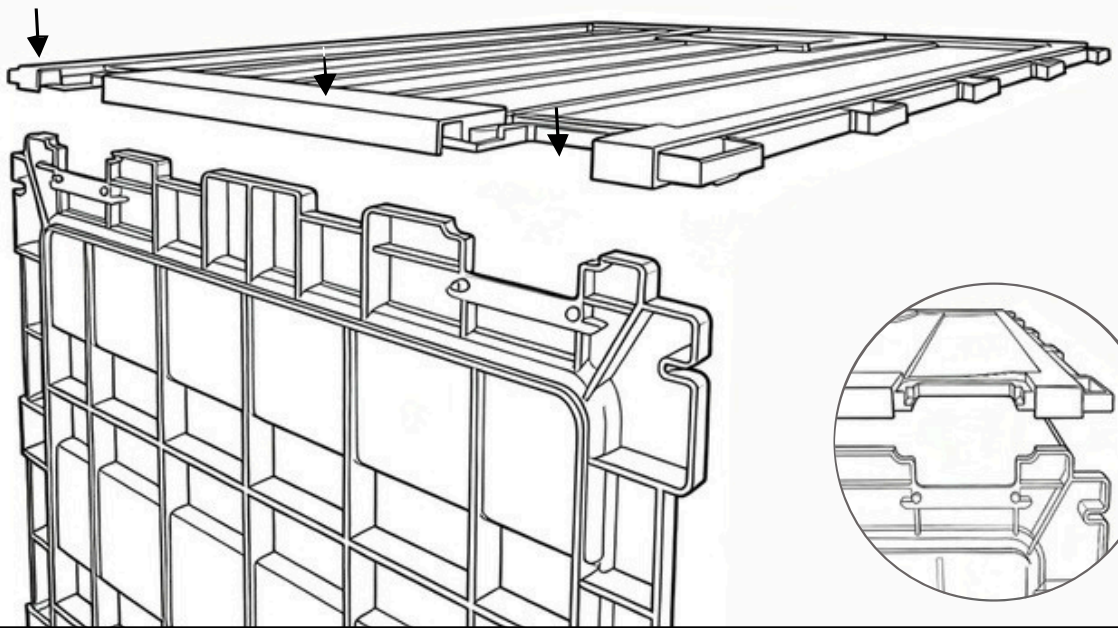

2

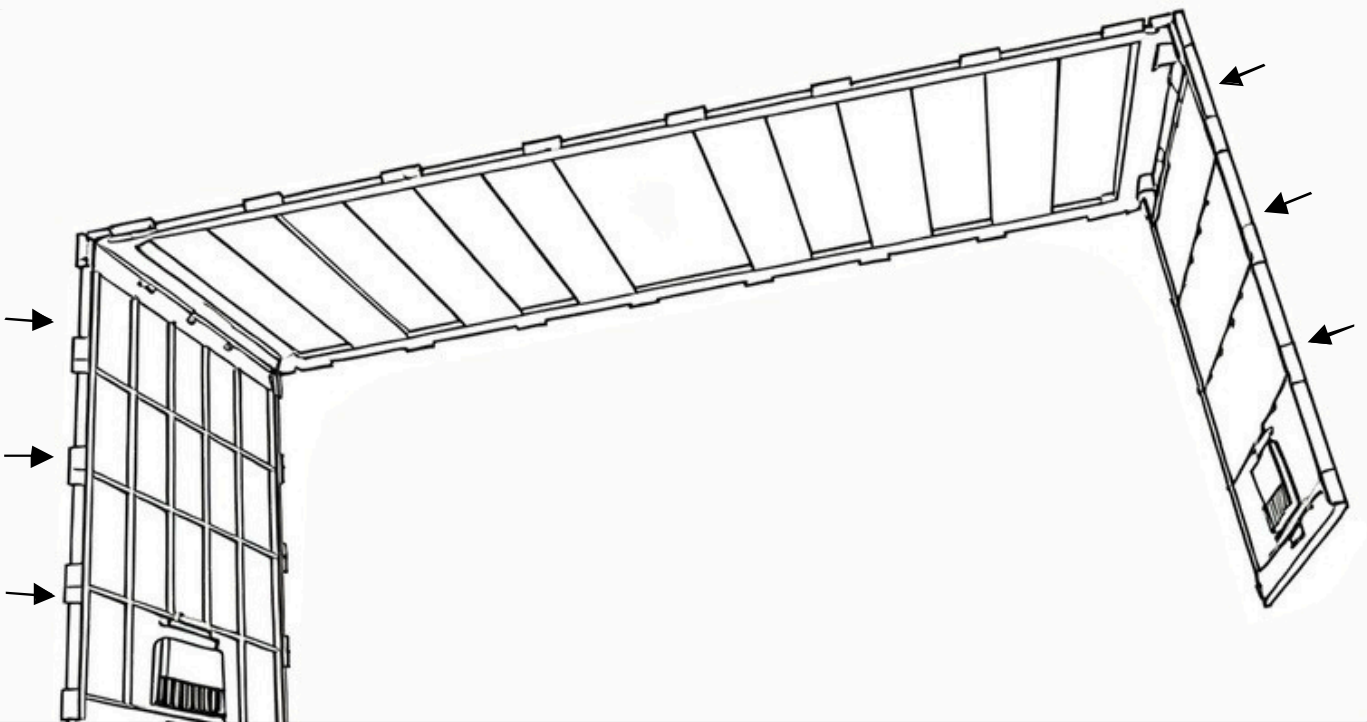

3

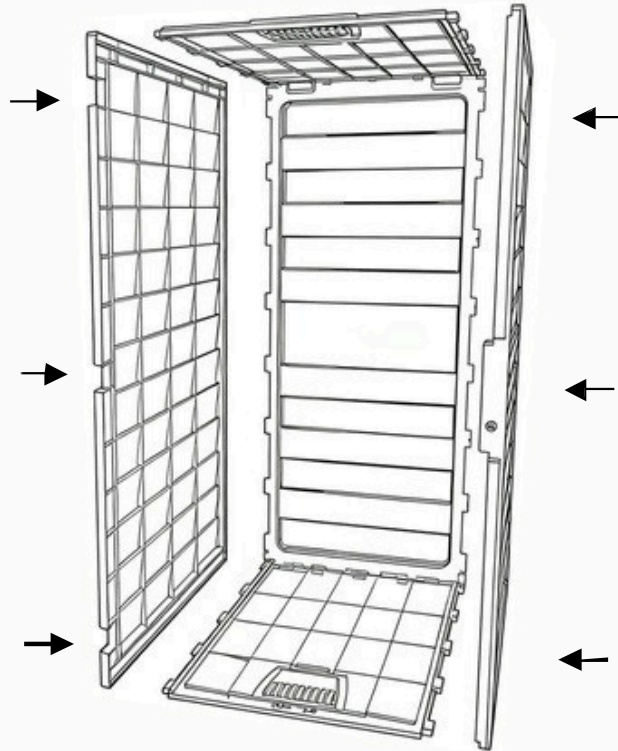

4

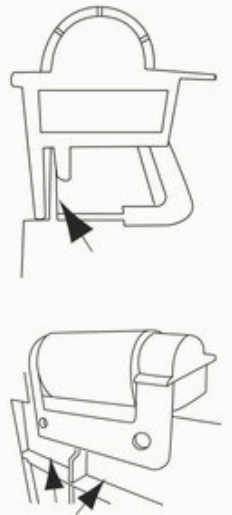
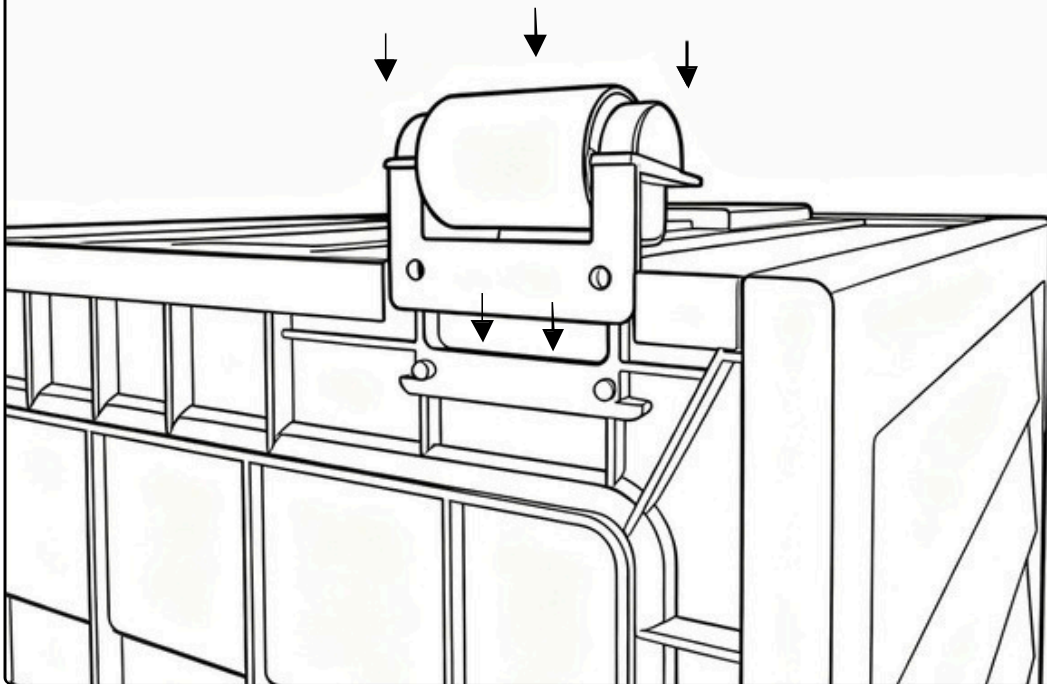

5

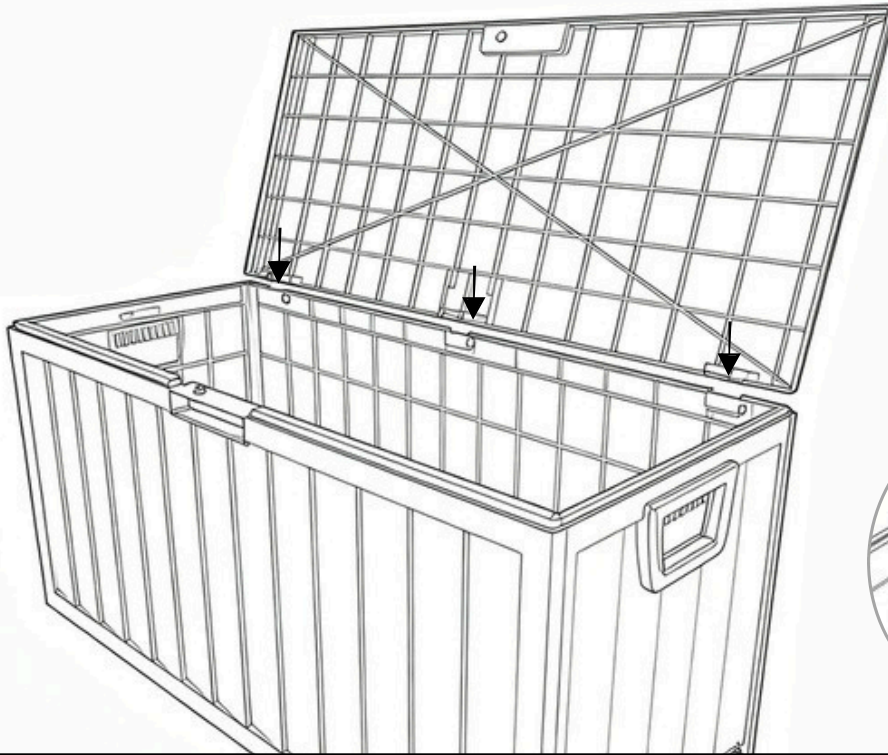

— x 3



6

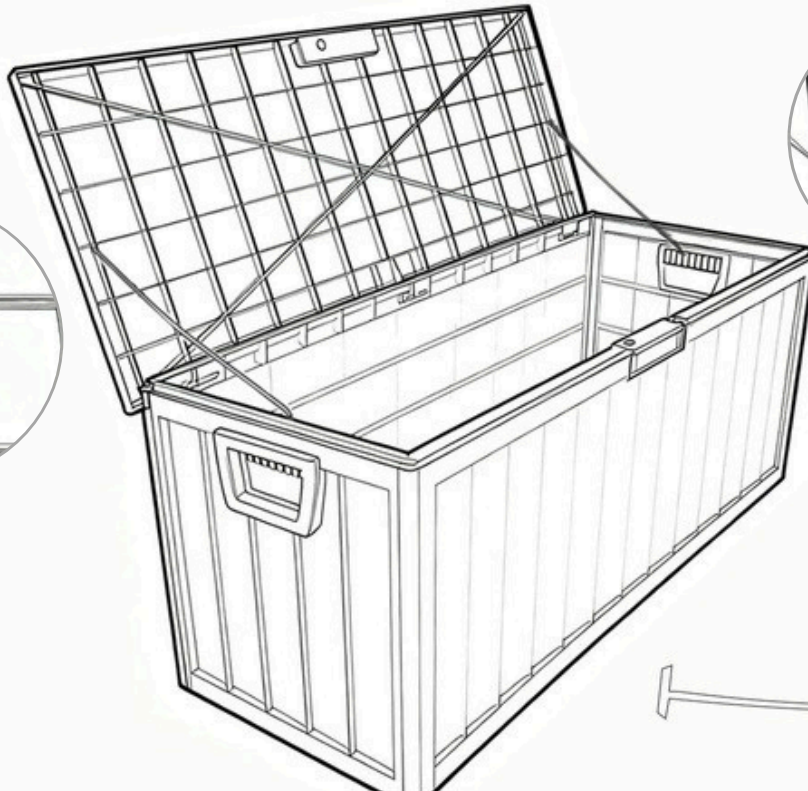

— x 2

