

FYRRA

Plinska grijalica

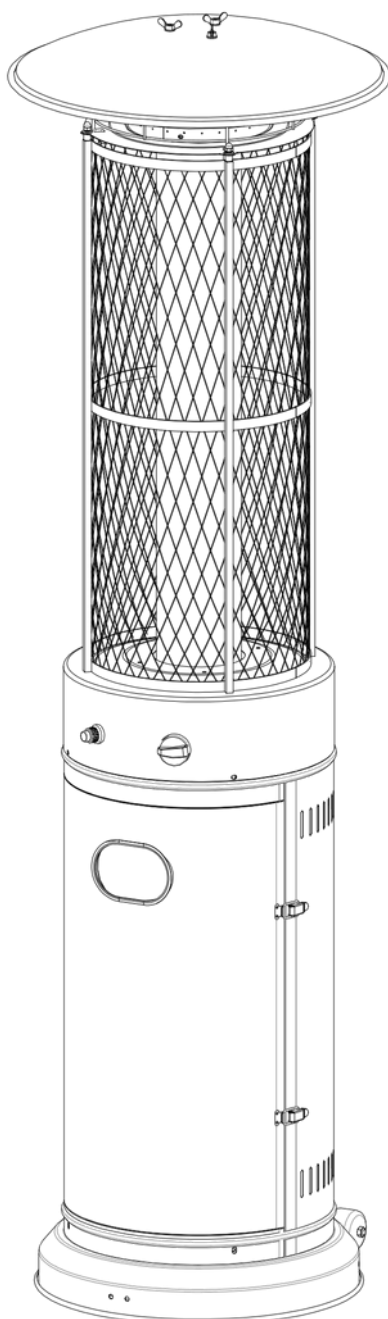

UPUTSTVO ZA UPOTREBU

MODEL: BYH-C-01

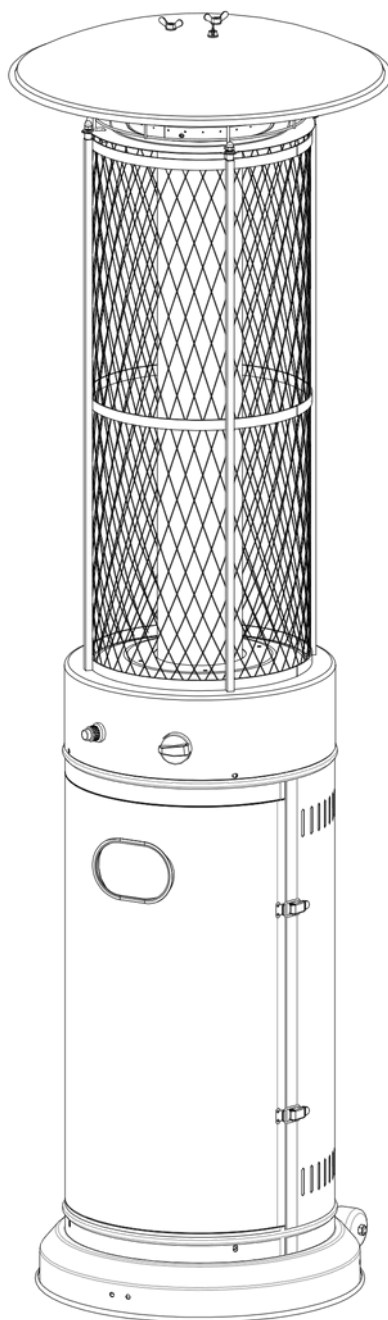

Sačuvajte upute za buduću upotrebu

CE 24
0063

UPOZORENJE SIGURNOSNA PRAVILA

MOLIMO VAS DA PROČITATE SLJEDEĆA SIGURNOSNA PRAVILA PRIJE UPOTREBE GRIJAČA

ZA VAŠU SIGURNOST

Ako osjetite miris plina: 1. Isključite dovod plina do uređaja. 2. Ugasite otvoreni plamen. 3. Ako miris ne prestaje, odmah pozovite dobavljača plina ili vatrogasnu službu.

ZA VAŠU SIGURNOST

1. Ne skladištite niti koristite benzin ili druge zapaljive pare i tekućine u blizini ovog ili bilo kojeg drugog uređaja. 2. Boca za propan-butan koja nije spojena za upotrebu ne smije se skladištiti u blizini ovog ili bilo kojeg drugog uređaja.

UPOZORENJE

- 1) Za upotrebu na otvorenom ili u dobro prozračenim prostorima.
- 2) Dobro prozračeni prostor mora imati najmanje 25% otvorena površina.
- 3) Površina je zbir površina zidova.

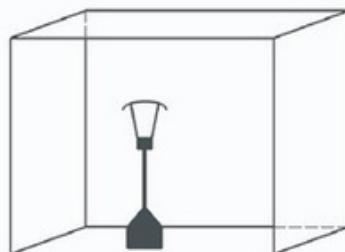

UPOZORENJE: Nepravilna instalacija, podešavanje, izmjena, servisiranje ili održavanje može uzrokovati ozljede ili materijalnu štetu. Prije instalacije ili servisiranja ove opreme pažljivo pročitajte upute za instalaciju, upotrebu i održavanje.

upozorenje

Pročitajte upute prije instalacije i upotrebe.

- Ovaj uređaj morabit instaliran, a plinskabocauskladištenau u skladu sa važećim propisima;
- Ne blokirajte ventilacijske otvore na kućištu boce; - Ne pomičite uređaj dok je u radu; - Zatvorite ventil na plinskoj boci ili regulatoru prije pomicanja uređaja; - Cijev ili fleksibilno crijevo moraju se zamijeniti u roku od

propisani intervali;

- Koristite samo vrstu plina i vrstu boce koju je naveo proizvođač. proizvođač;

Rezervoar za LP koji se koristi s vašim grijačem za terasu mora ispunjavati sljedeće zahtjeve: Kupujte samo rezervoare za LP sa ovim potrebnim dimenzijama: (31,8 cm) (prečnik) x 58 cm) (visina) sa maksimalnim kapacitetom od 15 kg. - U slučaju jakog vjetra, posebnu pažnju treba obratiti na naginjanje uređaja; Držite uređaj najmanje 1 m od plinske boce. - Injektor instalira isključivo proizvođač. Ne spajajte plinsku bocu direktno na uređaj bez regulatora. Koristite samo vrstu plina i vrstu boce navedene u uputama.

Regulator (u skladu sa EN16129:2013 i nacionalnim propisima) ispravnog pritiska koji odgovara kategoriji uređaja.

Koristite regulator od 30 mbara za butan/propan kategorije

I3B/P(30).

Koristite regulator od 30 mbara za butan kategorije I3+ (28-30/37).

Koristite regulator od 37 mbara za propan kategorije I3+ (28-30/37).

Koristite regulator od 50 mbara za butan/propan kategorije

I3B/P(50).

Preporučuje se upotreba fleksibilnog crijeva koje je odobreno prema

EN16436: 2014 standardu.

OPREZ

MOLIMO VAS DA PAŽLJIVO PROČITATE SLJEDEĆESIGURNOSNE SMJERNICE PRIJE POČETKA S RADOM.

- Ne koristite grijač za terasu u zatvorenom prostoru, jer može uzrokovati tjelesne povrede ili materijalnu štetu. Ovaj vanjski
- grijač nije namijenjen za ugradnju na rekreacijska vozila i/ili plovila. Ugradnju i popravak treba obaviti kvalificirani serviser.
- Nepravilna ugradnja, podešavanje, izmjena mogu uzrokovati tjelesne povrede ili materijalnu štetu. Ne pokušavajte mijenjati
- uređaj ni na koji način. Nikada ne mijenjajte regulator bilo kojim regulatorom osim onim koji je preporučio tvornica. Ne
- skladištite niti koristite benzin ili druge zapaljive pare ili tekućine u grijaču. Cijeli plinski sistem, crijevo, regulator, pilot ili gorionik
- treba pregledati prije upotrebe na curenje ili oštećenja, a najmanje jednom godišnje od strane kvalificiranog serviser. Sva
- ispitivanja curenja trebaju se obavljati otopinom sapuna. Nikada ne koristite otvoreni plamen za provjeru curenja. Ne koristite
- grijač dok se svi spojevi ne testiraju na curenje. Odmah isključite plinski ventil ako osjetite miris plina. ZATVORITE ventil
- cilindra. Ako curenje postoji na spoju crijeva/regulatora: zategnite spoj i izvršite još jedan test curenja. Ako se mjehurići
- nastave pojavljivati, crijevo treba vratiti na mjesto kupovine. Ako curenje postoji na spoju regulatora/ventila cilindra: odspojite
- ga, ponovo ga spojite i izvršite još jednu provjeru curenja. Ako i dalje vidite mjehuriće nakon nekoliko pokušaja, ventil cilindra je
- neispravan i treba ga vratiti na mjesto kupovine. Nemojte transportovati grijač dok radi. Nemojte pomicati grijač nakon što je
- isključen dok se temperatura ne ohladi. Održavajte ventilacijski otvor kućišta cilindra čistim i bez ostataka. Nemojte farbati
- ekran za zračenje, kontrolnu ploču ili reflektor gornjeg poklopca. Kontrolni odjeljak, gorionik i prolazi za cirkulaciju zraka grijača
- moraju se održavati čistim. Po potrebi može biti potrebno često čišćenje. Rezervoar za tečni naftni plin (LP) treba isključiti kada
- se grijač ne koristi. Odmah provjerite grijač ako se dogodi bilo šta od sljedećeg: - Grijač ne dostiže temperaturu. - Gorionik
- ispušta pucketavi zvuk tokom upotrebe (blagi zvuk je normalan kada se gorionik ugasi). - Miris plina u kombinaciji s ekstremno
- žutim prevrtanjem plamena plamena. Sklop LP regulatora/crijeva mora biti smješten izvan mjesta gdje se ljudi mogu
- spotaknuti o njega ili u području gdje crijevo neće biti izloženo slučajnom oštećenju. Bilo koji štitičnik ili drugi zaštitni uređaj
- uklonjen radi servisiranja grijača mora se vratiti na mjesto prije upotrebe grijača. Odrasli i djeca trebaju se držati podalje od
- površina visoke temperature kako bi izbjegli opekotine ili paljenje odjeće. Djecu treba pažljivo nadzirati kada se nalaze u blizini
- grijača. Odjeća ili drugi zapaljivi materijali ne smiju se vješati na grijač ili stavljati na ili blizu grijača. Plinsku bocu mijenjajte u
- dobro prozračenom prostoru, dalje od izvora paljenja (svijeće, cigarete, drugi uređaji koji proizvode plamen, ...);
- Provjeriti da li je zaptivka regulatora ispravno postavljena i da li može ispuniti svoju funkciju prikazanu na slici desno; Da se ne
- blokiraju ventilacioni otvori kućišta cilindra;
- Zatvoriti dovod plina na ventilu plinske boce ili regulatora nakon upotrebe;
- U slučaju curenja plina, uređaj se ne smije koristiti ili, ako se zapali, dovod plina se mora isključiti, a uređaj se mora pregledati i
- popraviti prije ponovne upotrebe;
- Provjeravajte crijevo barem jednom mjesečno, svaki put kada se mijenja cilindar ili svaki put prije dužeg perioda nekorištenja.
- Ako pokazuje znakove pucanja, cijepanja ili drugog oštećenja, treba ga zamijeniti novim crijevom iste dužine i ekvivalentnog
- kvaliteta;
- Upotreba ovog uređaja u zatvorenim prostorima može biti opasna i ZABRANJENA je;
- Prije upotrebe ovog uređaja pročitajte upute. Uređaj mora biti instaliran u skladu s uputama i lokalnim propisima.
- Za spajanje crijeva i regulatora, te spajanje regulatora i crijeva, pogledajte gornju sliku.
- Ovaj proizvod sadrži male baterije. Gutanje malih baterija može izazvati OPASNOST OD GUŠENJA. Odmah potražite
- medicinsku pomoć ako se baterije progutaju ili udahnu. Držite djecu dalje od malih baterija.

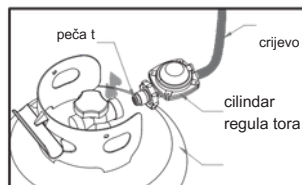

Priključak crijeva/regulatora i
priključak regulatora/cilindra

LOKACIJA POSTOLJA ZA GRIJAČ

- Grijač je prvenstveno namijenjen samo za vanjsku upotrebu. Uvijek osigurajte odgovarajuću ventilaciju svježim zrakom. Uvijek održavajte odgovarajući razmak od nezaštićenih zapaljivih materijala, tj. minimalno 100 cm od vrha i 100 cm sa strane. Grijač mora biti postavljen na ravno i čvrsto tlo. Nikada ne koristite grijač u eksplozivnoj atmosferi, kao što su područja gdje se skladišti benzin ili druge zapaljive tekućine ili pare. Da biste zaštitili grijač od jakog vjetra, sigurno pričvrstite bazu za tlo vijcima.

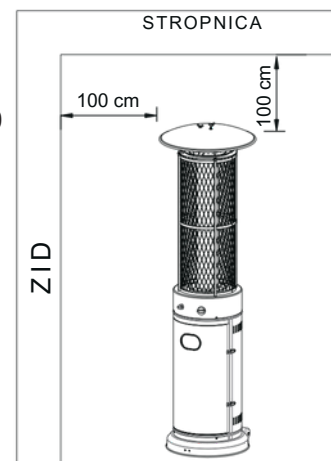

ZAHTJEVI ZA PLIN

- Koristite samo propan, butan ili njihove smjese plinova. Regulator pritiska i sklop crijeva koji će se koristiti
- moraju biti u skladu s lokalnim standardnim propisima. Instalacija mora biti u skladu s lokalnim propisima
- ili, u nedostatku lokalnih propisa, sa standardom za skladištenje i rukovanje tečnim naftnim plinovima. Udubljen, zahrđao ili oštećen rezervoar može biti opasan i treba ga provjeriti vaš dobavljač rezervoara.
- Nikada ne koristite rezervoar s oštećenim priključkom ventila. Rezervoar mora biti postavljen tako da omogućava povlačenje pare iz radnog cilindra. Nikada ne spajajte neregulirani rezervoar na grijač.

TESTIRANJE PROPUŠTANJA

Priključci za plin na grijaču se testiraju na curenje u tvornici prije isporuke. Potpuna provjera nepropusnosti plina mora se izvršiti na mjestu instalacije zbog mogućeg nepravilnog rukovanja prilikom transporta ili prekomjernog pritiska koji se primjenjuje na grijalicu.

- Napravite rastvor sapuna od jednog dijela tekućeg deterdženta i jednog dijela vode. Rastvor sapuna se može nanositi raspršivačem, četkom ili krpom. Mjehurići sapuna će se pojaviti u slučaju curenja u
- spojevima plinskih cijevi. Grijač se mora provjeriti s punom bocom. Provjerite je li sigurnosni ventil u
- položaju ISKLJUČENO. Uključite dovod plina. U slučaju curenja, isključite dovod plina. Zategnite sve
- spojeve koji propuštaju, zatim uključite dovod plina i ponovo provjerite. Nikada ne provjeravajte curenje dok pušite.

ČIŠĆENJE I NJEGA

- Obrišite površine praškom i sredstvom za čišćenje koje su zapaljive ili korozivne.
- Uklonite ostatke iz plamenika kako biste ga održali čistim i sigurnim za upotrebu.
- Pokrijte gorionik opcionalnim zaštitnim poklopcem kada se grijač ne koristi.

DIJELOVI I SPECIFIKACIJE

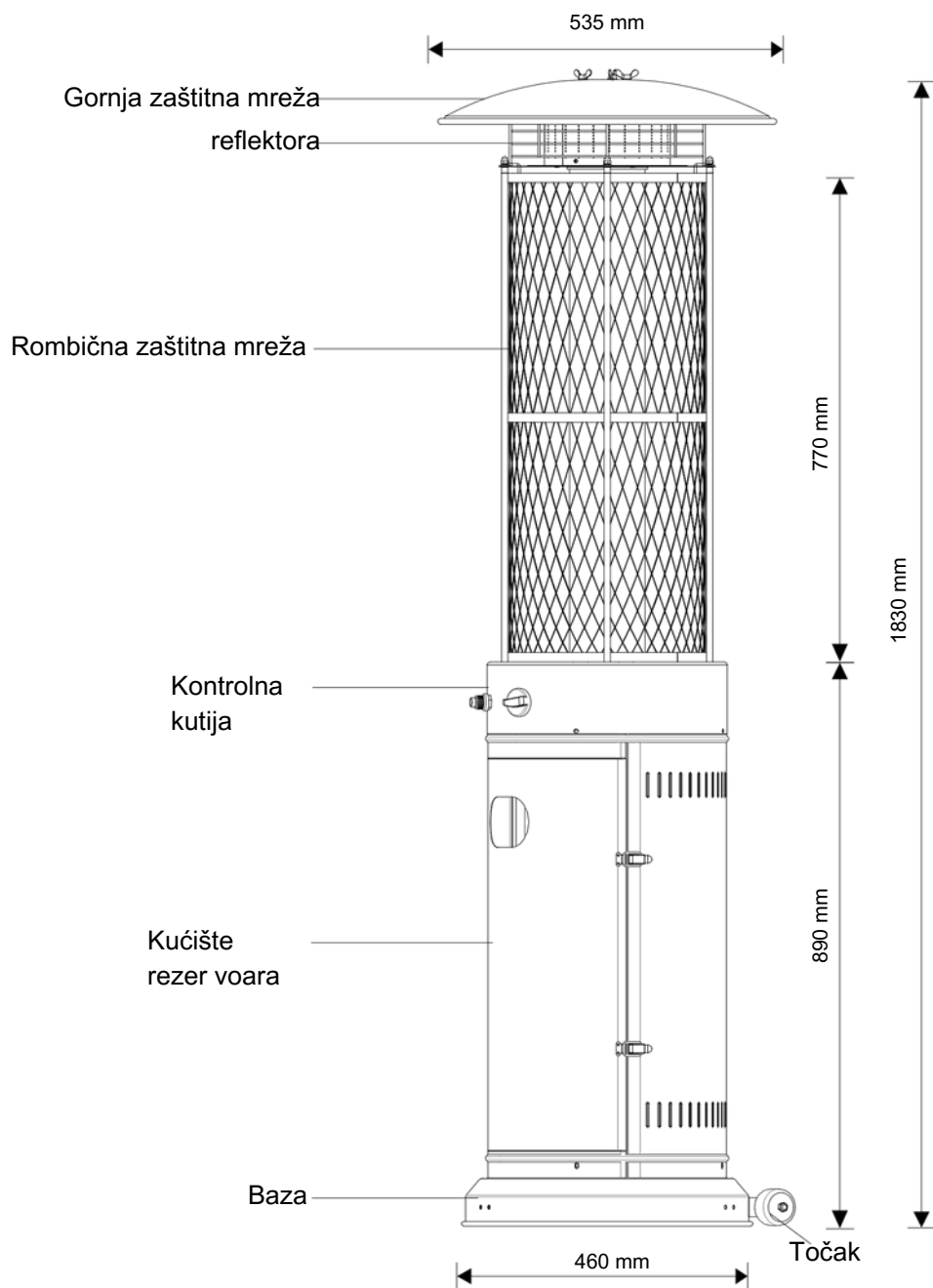

A. Konstrukcija i karakteristike

- Prenosivi grijač za terasu/vrt sa kućištem rezervoara. Kućište od
- čelika sa praškastim premazom ili od nehrđajućeg čelika. Priključci
- za plinska crijeva sa metalnom stezaljkom (navojni čepovi za
- Njemačku). Emisija topline iz reflektora.

B. Specifikacije

- Koristite samo propan, butan ili njihove
- mješavine plinova. Maks. snaga: 11000 vati
- Min. snaga: 5000 vati Potrošnja:
-

KATEGORIJA UREĐAJA:	I3+(28-30/37)	I3B/P(30)	I3B/P(50)	I3B/P(37)	
VRSTE PLINA: PRITISAK	Butan 28-	Propan	Butan, propan 30 mbara	Butan, propan	Butan, propan ili njihove smjese 37 mbara
PLINA: IZLAZNI PRITISAK	30 mbar	37 mbar		50 mbara	37 mbara
REGULATORA:	30 mbara	37 mbara	30 mbara	50 mbara	37 mbara

- Koristite odgovarajući regulator u skladu s izlaznim pritiskom regulatora, kao što je prikazano u gornjoj tabeli.

C. Tabela injektora

KATEGORIJA UREĐAJA:	I3+(28-30/37)	I3B/P(30)	I3B/P(50)	I3B/P(37)	
VRSTE PLINA: PRITISAK	Butan	Propan	Butan, propan 30 mbara	Butan, propan ili njihove smjese 37 mbara	
PLINA:	28-30 mbara	37 mbara		50 mbara	37 mbara
UKUPNA TOPLINA	11 kW (G30: 800 g/h; G31: 786 g/h)				
UNOS (Hs):(Qn)	11 kW (G30: 800 g/h; G31: 786 g/h)				
VELIČINA INJEKTORA:	1,75 mm za glavni gorionik 0,22 mm za pilot gorionik		1,55 mm za glavni gorionik 0,22 mm za pilot gorionik		1,6 mm za glavni gorionik 0,22 mm za pilot gorionik
Oznaka, na primjer	, 1,75 na injektoru , označava da je veličina injektora 1,75 mm				

- Crijevo i regulator moraju biti u skladu s lokalnim standardnim propisima. Izlazni pritisak
- regulatora treba da odgovara odgovarajućoj kategoriji uređaja u B. Specifikaciji. Uređaj zahtijeva
- odobreno crijevo dužine 0,6 m.

DIJELOVI ZA MONTAŽU

Potrebni alati:

- Philips odvijač sa srednjom oštricom. Boca sa
- raspršivačem rastvora sapuna za ispitivanje curenja.



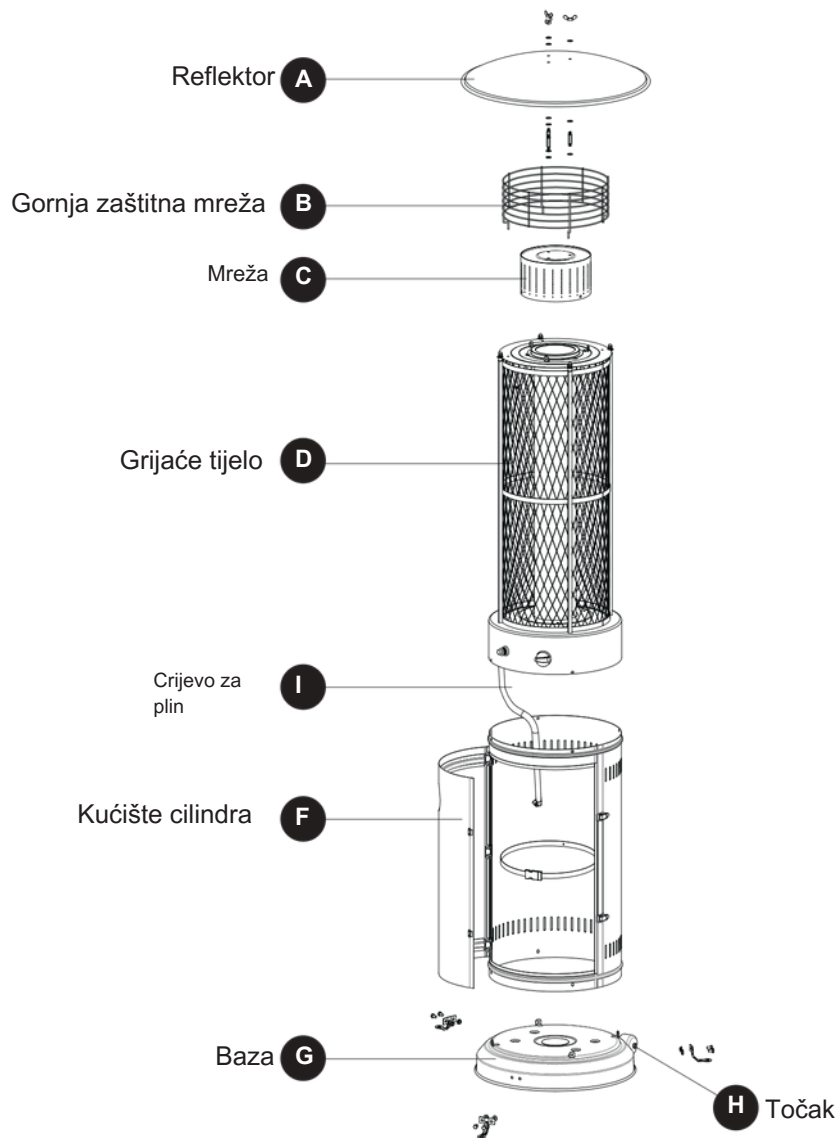





Spisak dijelova:

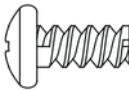

DIO	OPIS	KOLIČINA
A	Reflektor	1
B	Gornja zaštitna mreža	1
C	Mreža	1
D	Grijaće tijelo	1
E	Crijevo za plin	1
F	Kućište cilindra	1
G	Baza	1
H	Točak	1

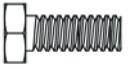
DIJELOVI ZA MONTAŽU

SADRŽAJ HARDVERA (prikazano u stvarnoj veličini)

- AA**  Krilna matica
Kol. 3
- BB**  Podloška
Φ6 Kol. 15
- KK**  Količina
klinova
3
- DD**  Vijak M5 X 10
kom. 11
- EE**  Kol. 3 sredstva za
učvršćivanje tla
- FF**  Vijak M6 x
10 kom. 6
- GG**  Matica
M6 Kol.
6
- HH**  Philips
odvijač
Količina: 1
- Drugi**  Količina
ključeva
1
- JJ**  AA baterija (1,5 V)
Količina: 1

POSTUPCI SKUPŠTANJA

1. Da biste zaštitili grijač od jakog vjetrova, sigurno pričvrstite bazu za tlo vijcima. Okrenite bazu, pričvrstite učvršćivač za uzemljenje na bazu vijkom M6X10 i podloškom $\Phi 6$ kao što je prikazano na slici. Pričvrstite učvršćivač za uzemljenje maticom M6. Pričvrstite još dva učvršćivača za uzemljenje vijcima i maticama i okrenite bazu.

Korišteni hardver

BB	Podloška $\Phi 6$		6
EE	Fiksator tla		3x
FF	Vijak M6X10		6
GG	Matica M6		6
	Ključ		1

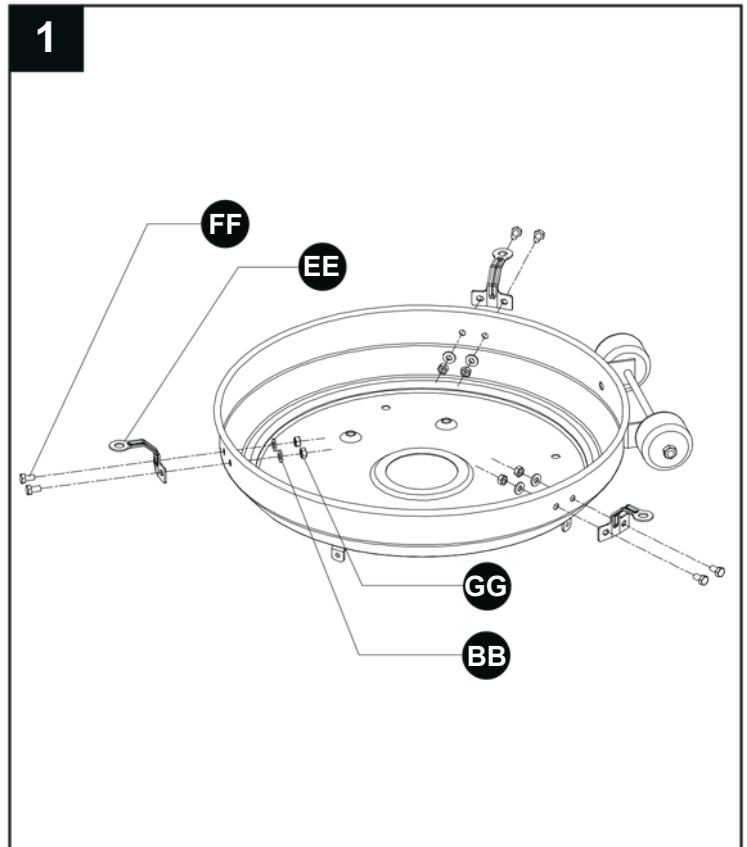

2. Sastavite kućište rezervoara. Pričvrstite kućište rezervoara na bazu pomoću 4 vijka M5X10.

Korišteni hardver

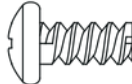
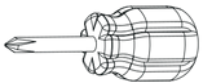
DD	Vijak M5X10		4x
HH	Križni odvijač		1

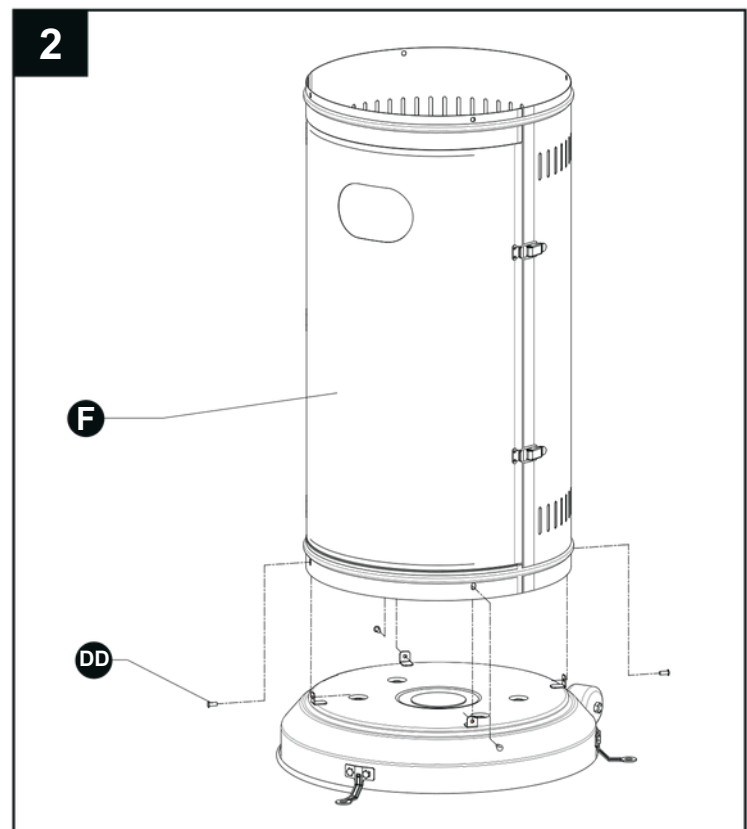

3. Sastavite grijaće tijelo. Pričvrstite grijaće tijelo na kućište rezervoara pomoću 4 vijka M5X10.

Korišteni hardver

DD Vijak M5X10 4x

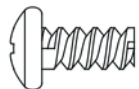

HH Križni odvijač 1

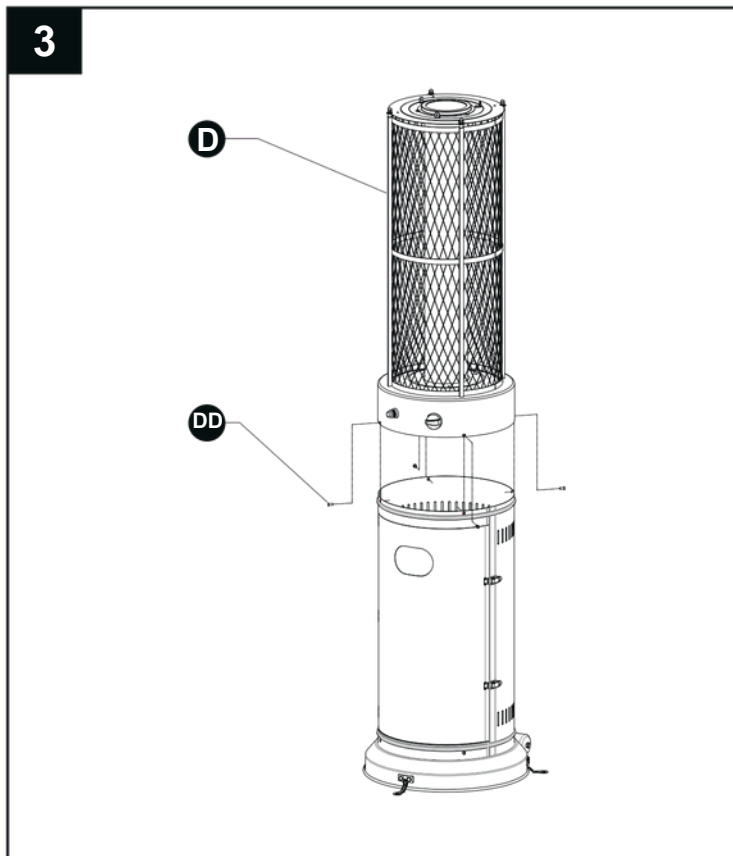
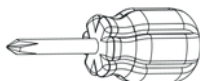

4. Sastavite mrežu. Pričvrstite mrežu na grijaće tijelo pomoću 3 vijka M5X10.

Korišteni hardver

DD Vijak M5X10 3x

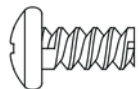

HH Križni odvijač 1

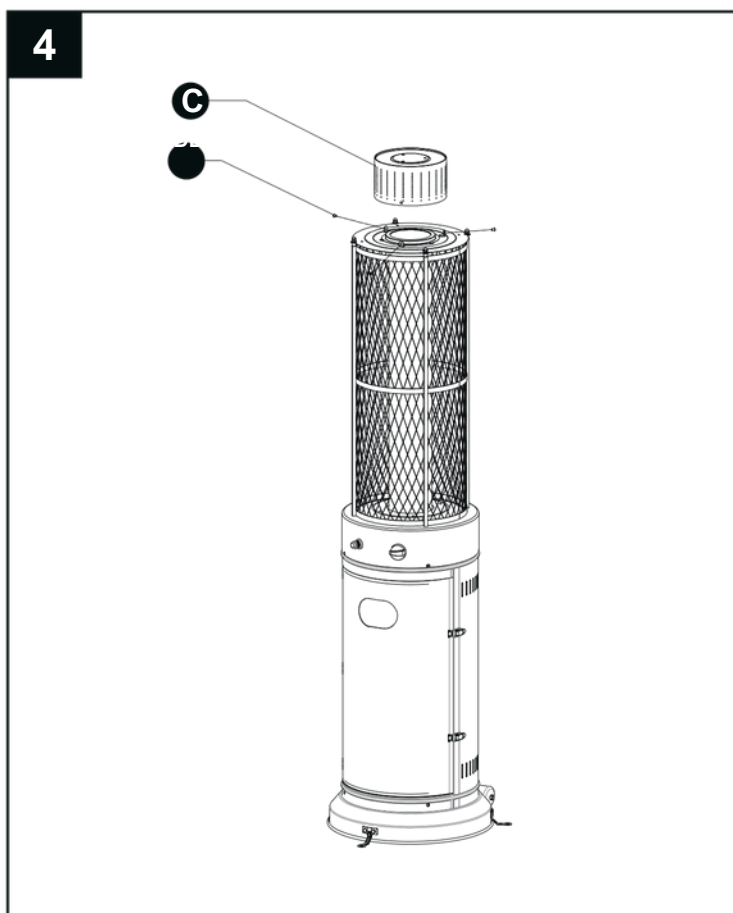
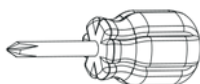

5. Montirajte gornju zaštitnu mrežicu direktno na grijaće tijelo. OPREZ: Ne vješajte odjeću ili bilo koje druge zapaljive materijale s grijalice, niti ih stavljajte na ili blizu grijalice. VRUĆE! NE DODIRUJTE!

OPREZ - VRUĆA



POVRŠINA

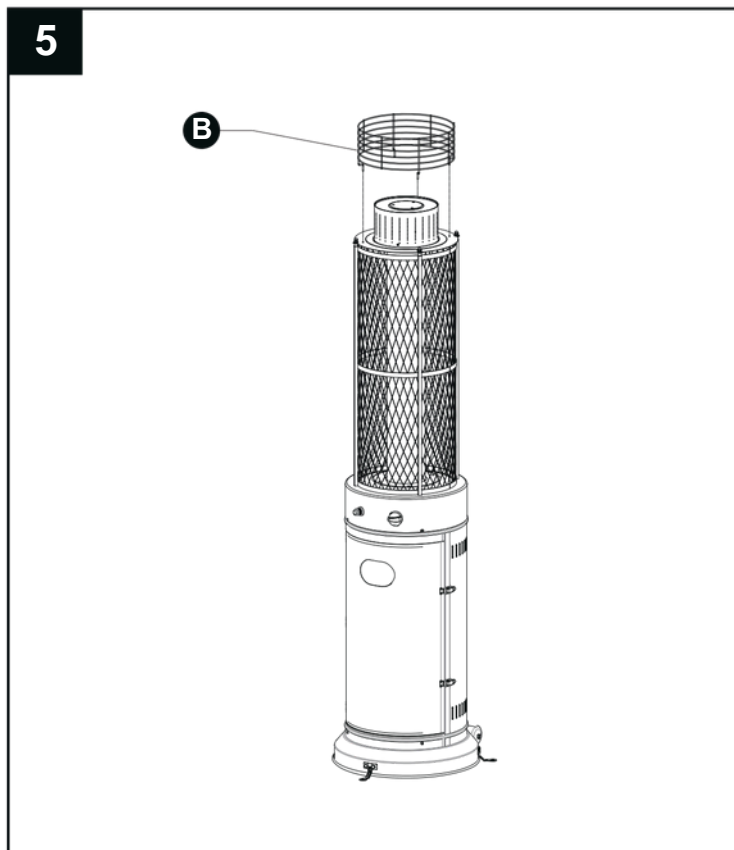

VRUĆE TOKOM RADANEDODIRIVATI DRŽATI DJECU, ODJEĆU, NAMJEŠTAJ I ZAPALJIVE MATERIJE PODALJE

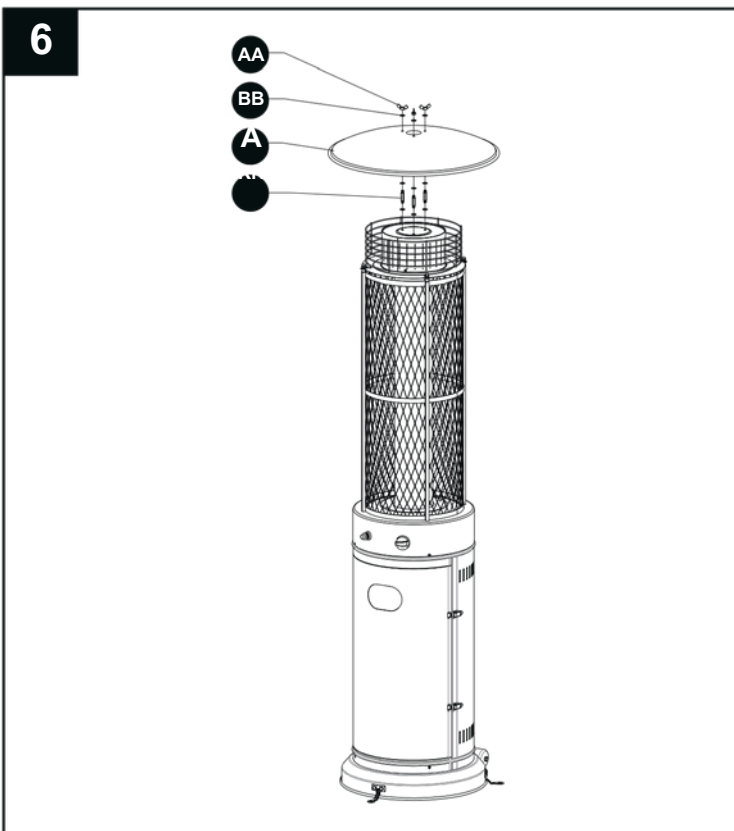

6. Sastavite reflektor. a. Pričvrstite 3 klina na vrh mreže vijcima, koristeći 3 podloške $\Phi 6$ na dno i 3 podloške $\Phi 6$ na vrh. b. Postavite reflektor na klin i pričvrstite ih pomoću 3 krilate matice i 3 podloške.

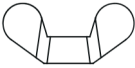

Korišteni hardver

AA	Krilna matica		3x
BB	Podloška $\Phi 6$		9 puta
KK	Pastuh		3x

7. Spojite crijevo za plin i regulator, a zatim spojite regulator na plinsku bocu.

UPOZORENJE! Pazite da crijevo ne dođe u kontakt s površinama visoke temperature, jer se može otopiti i procuriti, što može uzrokovati požar.

Nakon što se cilindar postavi u grijač, čvrsto ga pričvrstite blokovnim remenom.

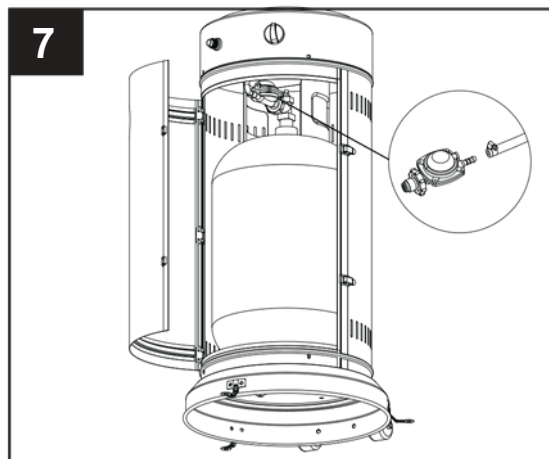

8. Odvrnite prekidač, stavite malu bateriju, pritegnite prekidač.

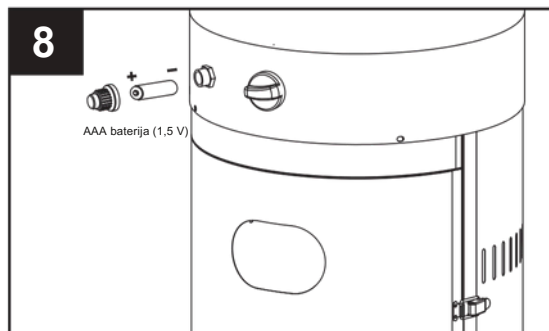

9. Provjera curenja.



UPOZORENJE! Test curenja mora se provoditi godišnje i svaki put kada se cilindar priključi ili ako je dio dio plinskog sistema zamjenjuje.



UPOZORENJE! Nikada ne koristite otvoreni plamen za provjeru curenja plina. Pazite da nema iskri ili otvorenog plamena. utom području dok provjeravate ima li curenja. Varnice ili otvoreni plamen će uzrokovati požar ili eksploziju, oštećenje imovine, teške tjelesne povrede ili smrt.



Ispitivanje curenja: Ovo se mora uraditi prije prve upotrebe, godišnje i kad god se zamijene bilo koje plinske

komponente



ili servisirano. Ne pušite dok izvodite ovaj test i uklonite sve izvore paljenja. Pogledajte dijagram ispitivanja curenja za područja koja treba provjeriti. Isključite sve kontrole plamenika. Otvorite ventil za dovod plina.

Nanesite rastvor tekućeg sapuna i vode u omjeru pola-pola na sve spojeve i priključke regulatora, crijeva, razvodnika i ventila.



Mjehurići će ukazivati na curenje plina. Ili zategnite labavi spoj ili zamijenite dio onim koji preporučuje odjel za korisničku podršku i neka grijač za terasu pregleda ovlašteni instalater plina. Ako se curenje ne može zaustaviti, odmah isključite dovod plina, isključite ga i odnesite grijač za terasu na pregled ovlaštenom instalateru plina ili prodavaču. Ne koristite grijač za terasu dok se curenje ne popravi.

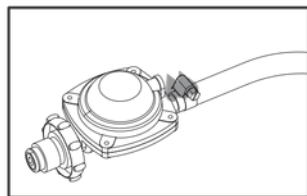

Crijevo / Regulator veza

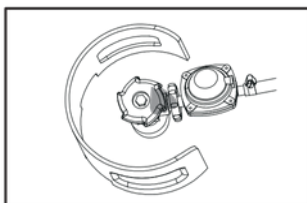

Regulator / Cilindar veza

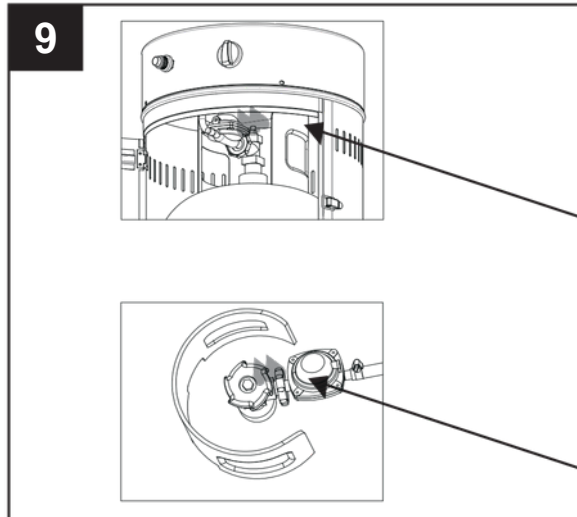

LISTA ZA PROVJERU PROBLEMA

<u>PROBLEM</u>	<u>VJEROVATNI UZROK</u>	<u>RJEŠENJE</u>
Pilot se neće upaliti	Plinski ventil je možda ISKLJUČEN. Rezervoar za gorivo je prazan. Otvor je blokiran. Sistem za dovod zraka je labav.	Uključite plinski ventil. Dopunite rezervoar za LPG. Očistite ili zamijenite otvor. Ispustite zrak iz vodova. Provjerite sve spojnice.
Pilot neće ostati uključen	Otpad oko pilota Labavi spojevi Termoelement neispravan Curenje plina u liniji Nedostatak pritiska goriva	Očistite prljavo područje. Zategnite spojeve. Zamijenite termoelement. Provjerite spojeve. Rezervoar je skoro prazan. Dopunite rezervoar LPG-a.
Gorionik se neće upaliti	Pritisak je nizak Otvor blokiran Kontrola nije UKLJUČENA Termoelement neispravan Sklop pilot lampice savijen Nije na ispravnom mjestu	Rezervoar je skoro prazan. Dopunite rezervoar LPG-a. Uklonite i očistite. Okrenite ventil na UKLJUČENO. Zamijenite termoelement. Ispravno postavite pilot. Ispravno postavite i pokušajte ponovo.

Ako je uređaj u slučaju bilo kakvih kvarova ili problema sa sastavljanjem ili upotrebom, Obratite se svom dobavljaču ili distributeru da biste riješili problem.

Molimo vas da ne pokušavate sami da ga modificirate